

Договор № _____
на право размещения нестационарного торгового объекта

г. Чебоксары _____ г.

Администрация города Чебоксары «Продавец» в лице _____,
действующего на основании _____,
_____ с одной стороны,
и _____,

(Ф.И.О. (для индивидуальных предпринимателей), полное наименование, должность (для юридических лиц)
именуемый в дальнейшем «Хозяйствующий субъект», с другой стороны, а вместе именуемые «Стороны»,
на основании протокола итогов аукциона на право размещения нестационарного торгового объекта на территории города Чебоксары от _____ г., заключили настоящий договор о нижеследующем:

1. Предмет договора

1.1. Настоящий договор на право размещения нестационарного торгового объекта является подтверждением права Хозяйствующего субъекта на размещение нестационарного торгового объекта в месте, указанном в Схеме размещения нестационарных торговых объектов на территории города Чебоксары, утвержденной решением Чебоксарского городского Собрания депутатов от 25.12.2018 № 1516 «О Схеме размещения нестационарных торговых объектов на территории города Чебоксары» (далее - Схema размещения).

1.2. Продавец предоставляет Хозяйствующему субъекту право разместить на территории общей площадью _____ кв. м нестационарный торговый объект площадью _____ кв. м по адресу: _____, (далее - Объект), а Хозяйствующий субъект обязуется обеспечить размещение Объекта в соответствии со специализацией Объекта, установленной Схемой размещения и архитектурно-художественным решением нестационарного торгового объекта, на условиях и порядке, предусмотренных настоящим договором и уплатить за него денежную сумму, определенную пунктом 1.3. настоящего договора.

Место и площадь участка для установки Объекта определены Приложением № 1 к настоящему договору.

1.3. Размер ежемесячной платы за право размещения нестационарного торгового объекта составляет _____ (_____) рублей и его величина остается неизменной на весь срок действия настоящего договора.

Плата за право размещения нестационарного торгового объекта уплачивается победителем аукциона за год, период вперед и составляет _____ (_____) рублей.

1.4. Срок действия настоящего договора _____ года (лет).

1.5. Период осуществления торговой деятельности _____.

2. Плата за размещение объекта и порядок расчетов

2.1. Размер платы за право размещения нестационарного торгового объекта за первый год, период уплачивается Хозяйствующим субъектом в течении 5 дней со дня заключения настоящего договора на счет Продавца по реквизитам указанным в разделе 8 настоящего договора, за вычетом суммы внесенного Хозяйствующим субъектом задатка.

2.2. За второй и последующие годы, периоды размещения Объекта платежи за право размещения нестационарного торгового объекта вносятся Хозяйствующим субъектом за год, период вперед не позднее 20 декабря каждого календарного года.

2.3. Оплата стоимости права размещения нестационарного торгового объекта по настоящему договору третьими лицами не допускается.

3. Права и обязанности Сторон

3.1. Хозяйствующий субъект имеет право:

3.1.1. Использовать Объект для осуществления деятельности в соответствии с назначением с соблюдением требований федерального, республиканского законодательства и нормативно-правовых актов органов местного самоуправления города Чебоксары.

3.1.2. В любое время отказаться от настоящего договора, предупредив об этом Продавца не менее чем за 30 дней до даты расторжения, при этом уплаченные денежные средства не возвращаются.

3.2. Хозяйствующий субъект обязан:

3.2.1. Разместить Объект по местоположению в соответствии с пунктом 1.2 настоящего договора и Приложением № 1 к настоящему договору.

3.2.2. В течение двух месяцев со дня подписания настоящего договора установить Объект в соответствии с архитектурно-художественным решением нестационарного торгового объекта определенным в Приложении № 1 к настоящему договору.

В течение двух месяцев со дня подписания настоящего договора согласовать с Управлением архитектуры и градостроительства администрации города Чебоксары архитектурно-художественное решение нестационарного торгового объекта и разместить нестационарный торговый объект (данное условие действует в случае отсутствия архитектурно-художественного решения нестационарного торгового объекта).

3.2.3. Не допускать эксплуатацию Объекта без акта приемки нестационарного торгового объекта в эксплуатацию.

3.2.4. Оплатить плату за размещение Объекта в соответствии с пунктами 2.1, 2.2 настоящего Договора.

3.2.5. Сохранять внешний вид и специализацию, местоположение, площадь и размеры Объекта в соответствии с архитектурно-художественным решением нестационарного торгового объекта в течение срока действия настоящего договора.

3.2.6. При эксплуатации объекта соблюдать требования к содержанию и уборке территории указанных в Приложении № 2 к настоящему договору.

3.2.7. Обеспечивать функционирование объекта в соответствии с требованиями настоящего договора, требованиями федерального, республиканского законодательства и нормативно-правовых актов администрации города Чебоксары.

3.2.8. Обеспечить соблюдение санитарных норм и правил, вывоз мусора и иных отходов от использования Объекта, не допускать загрязнение, захламление места размещения Объекта.

3.2.9. Соблюдать при размещении Объекта требования экологических, санитарно-гигиенических, противопожарных и иных правил и нормативов.

3.2.10. Не допускать передачу прав по настоящему договору третьим лицам.

3.2.11. Хозяйствующий субъект несет полную самостоятельную ответственность за обеспечение безопасности установленного им Объекта.

3.2.12. При прекращении действия настоящего договора в 1-дневный срок обеспечить демонтаж и вывоз Объекта с места его размещения за свой счёт.

3.1.13. Обеспечить заключение договоров на вывоз мусора и иных отходов от использования Объекта в течение трех месяцев со дня подписания настоящего договора.

3.2.14. Не допускать использование звукового сопровождения Объекта после 22.00.

3.2.15. Не допускать реализацию спиртосодержащей продукции медицинского, санитарно-гигиенического химически-бытового назначения емкостью свыше 50 мл.

3.3. Продавец имеет право:

3.3.1. Отказаться от договора и требовать возмещения убытков в случае не соблюдения или ненадлежащего соблюдения Хозяйствующим субъектом обязанностей, предусмотренных пунктами 2.1, 2.2, 3.2.1, 3.2.2, 3.2.4, 3.2.5 настоящего договора.

3.3.2. Самостоятельно, либо с привлечением третьих лиц демонтировать и вывезти Объект, в случае отказа (бездействия) Хозяйствующего субъекта произвести демонтаж и вывоз Объекта с последующим возмещением расходов Продавцу за счет Хозяйствующего субъекта. Продавец не несет ответственности за состояние и сохранность Объекта, товаров, оборудования или иного имущества, находящихся в объекте при его демонтаже.

3.3.3. Продавец обязан предоставить Хозяйствующему субъекту право на размещение Объекта в соответствии с условиями настоящего договора.

3.3.4. Управление по развитию потребительского рынка и предпринимательства администрации г. Чебоксары имеет право в любое время проверять соблюдение Хозяйствующим субъектом требований настоящего договора на месте размещения Объекта. По результатам проверки оформляется соответствующий акт и направляется Продавцу.

4. Срок действия договора

4.1. Настоящий договор действует с момента его подписания Сторонами и до _____ г.

5. Ответственность Сторон

5.1. В случае неисполнения или ненадлежащего исполнения обязательств по настоящему договору Стороны несут ответственность в соответствии с действующим законодательством Российской Федерации.

5.2. В случае просрочки уплаты платежей Хозяйствующий субъект обязан выплатить Продавцу пени в размере 1/300 ставки рефинансирования ЦБ РФ от суммы долга за каждый день просрочки.

5.3. В случае размещения Объекта с нарушениями его специализации, места размещения, площади торгового объекта и периода работы Хозяйствующий субъект выплачивает Продавцу штраф за каждый факт нарушения в размере 10 % от размера платы указанной в пункте 1.3 настоящего договора и возмещает все причиненные этим убытки.

5.4. В случае нарушений условий настоящего договора Хозяйствующий субъект выплачивает штраф за каждый факт нарушения в размере 10 % от размера платы указанной в пункте 1.3 настоящего договора.

5.5. В случае не установки объекта торговли Хозяйствующий субъект не освобождается от внесения соответствующей платы по условиям настоящего договора.

5.6. Контроль, за исключением расчетов сторон по настоящему договору (раздел 2 настоящего договора), за соблюдением условий настоящего договора, осуществляет Управление по развитию потребительского рынка и предпринимательства администрации г. Чебоксары.

5.7. Контроль за расчетами сторон по настоящему договору (раздел 2 настоящего договора), осуществляет Продавец.

6. Прекращение договора

6.1. Настоящий договор расторгается в случаях:

1) прекращения осуществления торговой деятельности Хозяйствующим субъектом по его инициативе;

2) ликвидации юридического лица, являющегося хозяйствующим субъектом, в соответствии с гражданским законодательством Российской Федерации;

3) прекращения деятельности физического лица, являющегося Хозяйствующим субъектом, в качестве индивидуального предпринимателя;

4) по решению суда в случае нарушения Хозяйствующим субъектом существенных условий настоящего договора;

5) по соглашению Сторон;

6) отказ от договора по основаниям, указанным в п. 3.3.1 настоящего договора.

6.2. В случае расторжения договора в соответствии с п. 6.1. задаток, внесенный Хозяйствующим субъектом в счет оплаты по договору, а так же сумма, уплаченная в соответствии с пунктами 2.1, 2.2 не возвращается.

7. Заключительные положения

7.1. Любые споры, возникающие из настоящего договора или в связи с ним, разрешаются Сторонами путем ведения переговоров, а в случае не достижения согласия передаются на рассмотрение Арбитражного суда Чувашской Республики в установленном порядке.

Срок для рассмотрения заявления, претензии, любого иного обращения между Сторонами настоящего договора составляет 10 календарных дней.

7.2. Стороны обязаны не позднее чем в пятидневный срок письменно сообщать о любом изменении своих реквизитов, а также о смене руководителя.

7.3. Настоящий договор составлен в 2-х экземплярах, имеющих одинаковую юридическую силу - по одному для каждой из Сторон, один из которых хранится у Продавца не менее 3 лет с момента его подписания Сторонами.

Приложения к договору:

1. Архитектурно-художественное решение и схема расположения нестационарного торгового объекта (рекомендации по размещению НТО, схема размещения, место расположения объекта);

2. Требования к содержанию и уборке территории.

8. Юридические адреса и банковские реквизиты Сторон

ПРОДАВЕЦ:

ХОЗЯЙСТВУЮЩИЙ СУБЪЕКТ:

ПРОДАВЕЦ:

ХОЗЯЙСТВУЮЩИЙ СУБЪЕКТ:

М.П.

М.П.

Требования к содержанию и уборке территории

При эксплуатации Объекта Хозяинствующий субъект обязуется производить:

- уборку территории, прилегающей к объектам в радиусе 10 метров, ежедневно (в постоянном режиме);
- не реже одного раза в год (в апреле) покраску объекта, цветочное оформление;
- ремонт и замену пришедших в негодность частей конструкции по мере необходимости, а в случаях угрозы безопасности граждан – незамедлительно;
- регулярную помывку объекта не реже одного раза в два дня (кроме зимнего периода).

В зоне Объекта, а также на прилегающих газонах не допускается:

- складирование тары (в том числе на крышах сооружений);
- сброс бытового и строительного мусора, производственных отходов;
- складирование спиленных деревьев, листвы и снега.

Запрещается:

- выдвигать или перемещать на проезжую часть магистралей, улиц и проездов снег, очищаемый с территории вокруг объектов;
- возводить к нестационарным объектам пристройки, козырьки, навесы и прочие конструкции, не предусмотренные проектами;
- выставлять торгово-холодильное оборудование около нестационарных объектов.

Приложение № 1 к проекту договора по лоту № 1 «Архитектурно-художественное решение и схема расположения нестационарного торгового объекта (рекомендации по размещению НТО, схема размещения)»

Схема размещения НТО № 4.1.3

в районе ООТ «Энергозапчасть» по ул. Калинина (четная сторона)

Тип объекта: торговая тележка.

Специализация торгового объекта: мороженное и прохладительные напитки.



Месторасположение объекта



Схема размещения М 1:500

| Координаты поворотных точек | | |
|-----------------------------|-------------|-------------|
| Номер точки | Положение X | Положение Y |
| 1 | 1233746.338 | 408530.865 |
| 2 | 1233748.243 | 408530.256 |
| 3 | 1233747.786 | 408528.827 |
| 4 | 1233745.881 | 408529.437 |

- Условные обозначения
- проектируемый НТО
 - граница 30-метровой зоны
 - водопровод
 - газопровод
 - теплопровод
 - канализация
 - кабель канал
 - электролиния

Схема размещения НТО № 4.1.3
в районе ООТ «Энергозапчасть» по ул. Калинина (четная сторона)

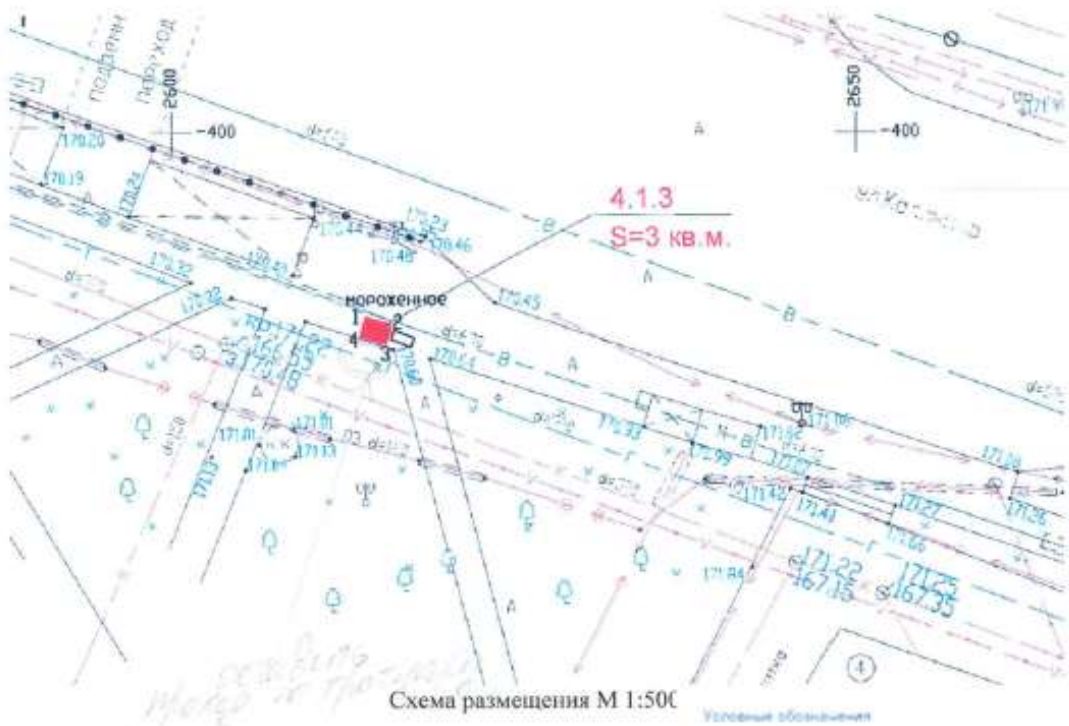
Тип объекта: торговая тележка.

Специализация торгового объекта: мороженное и прохладительные напитки.

Рекомендуемые варианты внешнего вида торговых тележек.

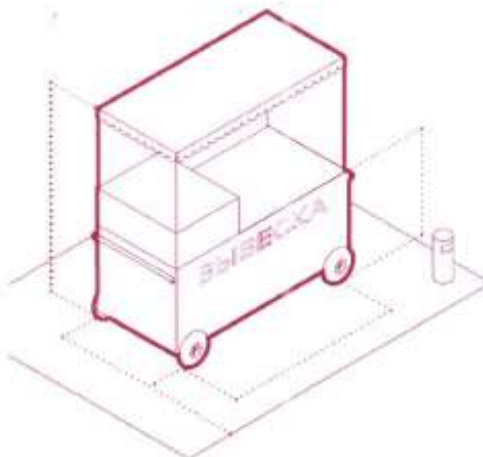

Рекомендуется:

- на тележке размещать логотип компании или наименование продукции. Вывеска должна быть без подложки, ее необходимо размещать со стороны торгового фронта;
- тележку оборудовать навесом или тентом. Он должен покрывать весь периметр тележки;
- обеспечить освещенность для удобства продавца и покупателей.

Примечание: проект архитектурно-художественного решения и элементы прилегающего благоустройства подлежат согласования с Управлением архитектуры и градостроительства администрации города Чебоксары.

Схема размещения НТО № 4.1.5
 в районе ООТ «Чебоксарский трикотаж» по ул. Калинина (четная сторона)
 Тип объекта: торговая тележка,
 Специализация торгового объекта: мороженное и прохладительные напитки.



Схема размещения М 1:500

| Координаты поворотных точек | | |
|-----------------------------|-------------|-------------|
| Номер точки | Положение X | Положение Y |
| 1 | 1233370.682 | 408896.044 |
| 2 | 1233371.917 | 408894.471 |
| 3 | 1233370.737 | 408893.544 |
| 4 | 1233369.502 | 408895.117 |

Условные обозначения

- проектируемый НТО
- граница земельного участка
- водосток
- дорожка
- телеграфная линия
- канализация
- линия связи
- электричество

Схема размещения НТО № 4.1.5

в районе ООТ «Чебоксарский трикотаж» по ул. Калинина (четная сторона)

Тип объекта: торговая тележка.

Специализация торгового объекта: мороженное и прохладительные напитки.

Рекомендуемые варианты внешнего вида торговых тележек.

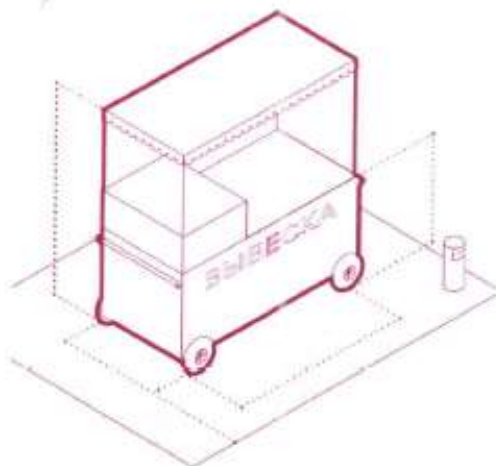

Рекомендуется:

- на тележке размещать логотип компании или наименование продукции. Вывеска должна быть без подложки, ее необходимо размещать со стороны торгового фронта;
- тележку оборудовать навесом или тентом. Он должен покрывать весь периметр тележки;
- обеспечить освещенность для удобства продавца и покупателей.

Примечание: проект архитектурно-художественного решения и элементы прилегающего благоустройства подлежат согласования с Управлением архитектуры и градостроительства администрации города Чебоксары.

Приложение № 1 к проекту договора по лоту № 3 «Архитектурно-художественное решение и схема расположения нестационарного торгового объекта (рекомендации по размещению НТО, схема размещения)»

Схема размещения НТО № 4.1.7
в районе д. 32 по Эгерскому б-ру

Тип объекта: торговая тележка.

Специализация торгового объекта: мороженное и прохладительные напитки.



Месторасположение объекта



Схема размещения М 1:500

| Координаты поворотных точек | | |
|-----------------------------|-------------|-------------|
| Номер точки | Положение X | Положение Y |
| 1 | 1233505.471 | 404991.241 |
| 2 | 1233505.807 | 404989.780 |
| 3 | 1233507.756 | 404990.228 |
| 4 | 1233507.420 | 404991.690 |

Условные обозначения

- проектируемый НТО
- граница земельного участка
- водопровод
- канализация
- теплотрасса
- кабельная сеть
- тротуар

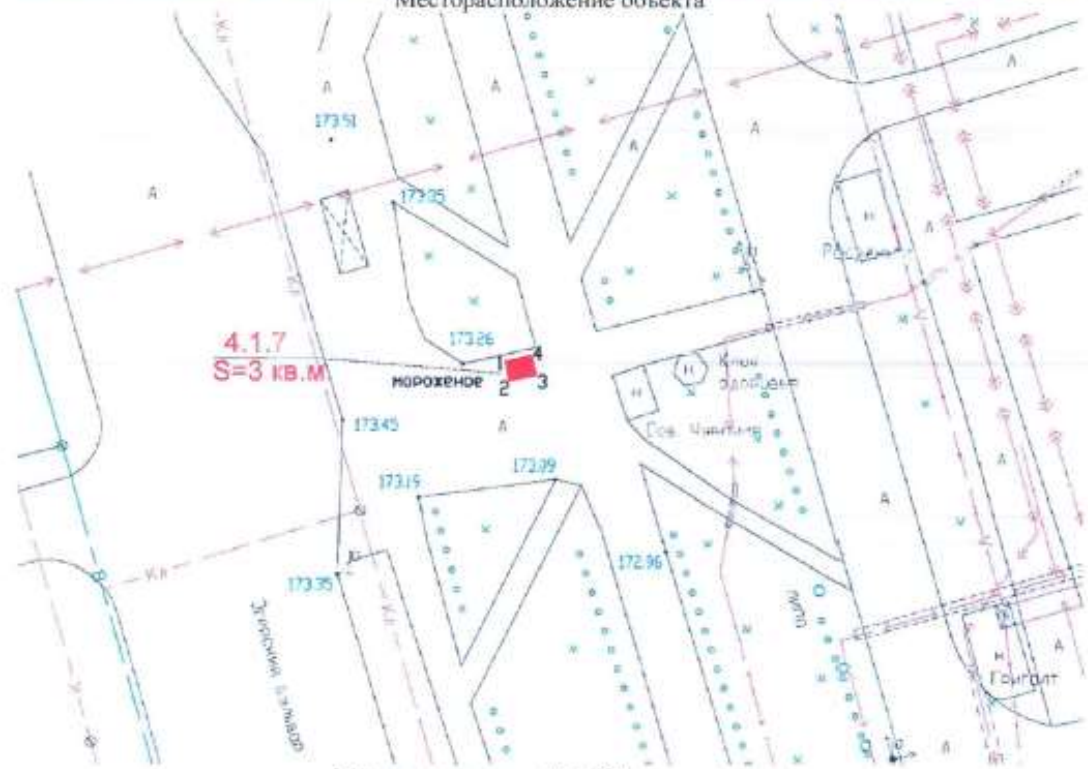
Схема размещения НТО № 4.1.7
в районе д. 32 по Эгерскому б-ру

Тип объекта, торговая тележка.

Специализация торгового объекта: мороженное и прохладительные напитки.

Рекомендуемые варианты внешнего вида торговых тележек.

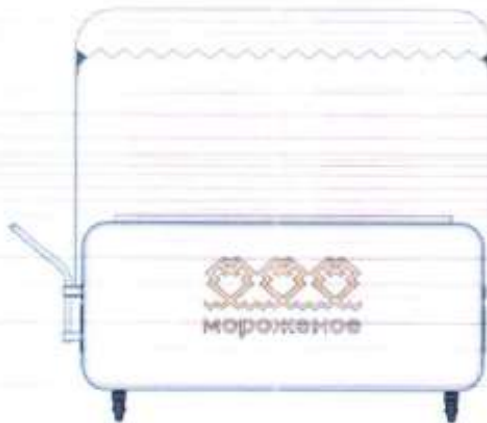
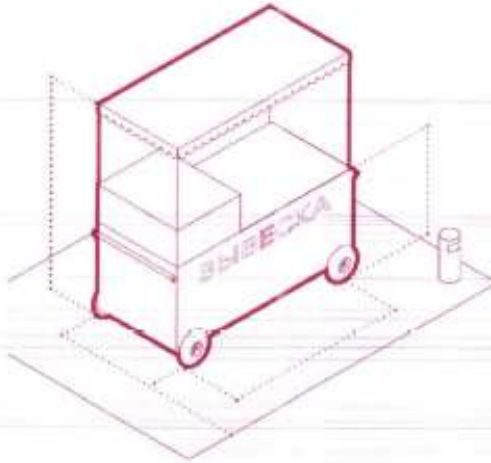

Рекомендуется:

- на тележке размещать логотип компании или наименование продукции. Вывеска должна быть без подложки, ее необходимо размещать со стороны торгового фронта;
- тележку оборудовать навесом или тентом. Он должен покрывать весь периметр тележки;
- обеспечить освещенность для удобства продавца и покупателей.

Примечание: проект архитектурно-художественного решения и элементы прилегающего благоустройства подлежат согласованию с Управлением архитектуры и градостроительства администрации города Чебоксары.

Приложение № 1 к проекту договора по лоту № 4 «Архитектурно-художественное решение и схема расположения нестационарного торгового объекта (рекомендации по размещению НТО, схема размещения)»

Схема размещения НТО № 4.1.10
 в районе ООТ «Детский медицинский центр» по пр. Тракторостроителей
 Тип объекта: торговая тележка.
 Специализация торгового объекта: мороженное и прохладительные напитки.



Месторасположение объекта



Схема размещения М 1:500

| Координаты поворотных точек | | |
|-----------------------------|-------------|-------------|
| Номер точки | Положение X | Положение Y |
| 1 | 1234298.300 | 404992.383 |
| 2 | 1234301.781 | 404993.962 |
| 3 | 1234302.106 | 404993.246 |
| 4 | 1234298.624 | 404991.667 |

Условные обозначения

- проектируемый НТО
- граница земельного участка
- водопровод
- канализация
- теплопровод
- кабельная
- кабель связи
- структура

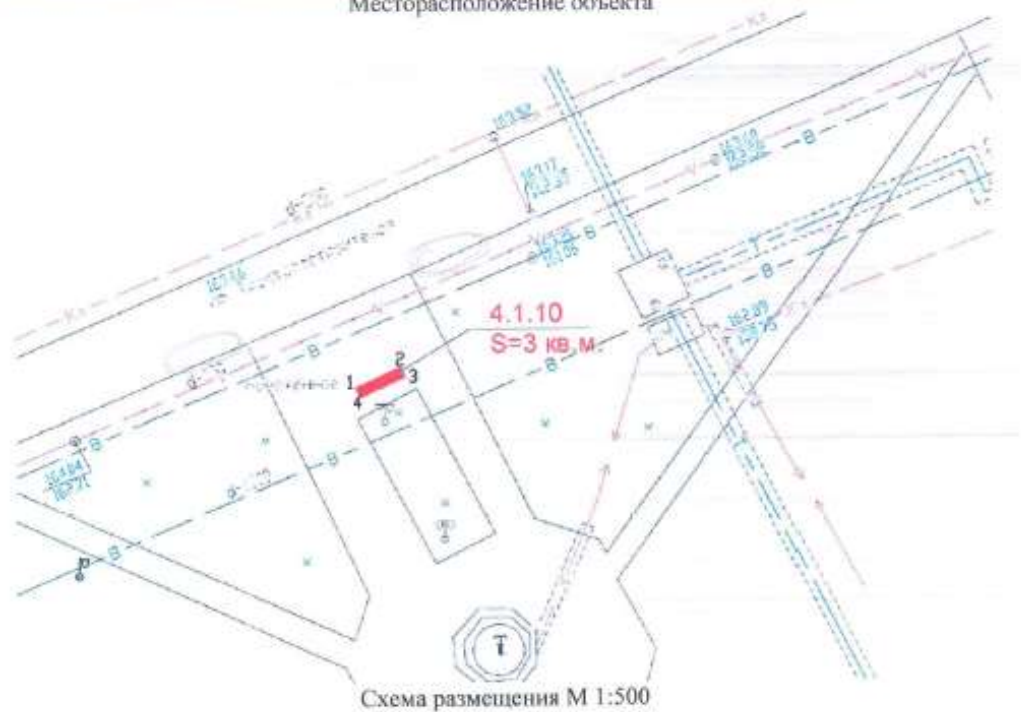
Схема размещения НТО № 4.1.10
в районе ООТ «Детский медицинский центр» по пр. Тракторостроителей
Тип объекта: торговая тележка.
Специализация торгового объекта: мороженное и прохладительные напитки.

Рекомендуемые варианты внешнего вида торговых тележек.

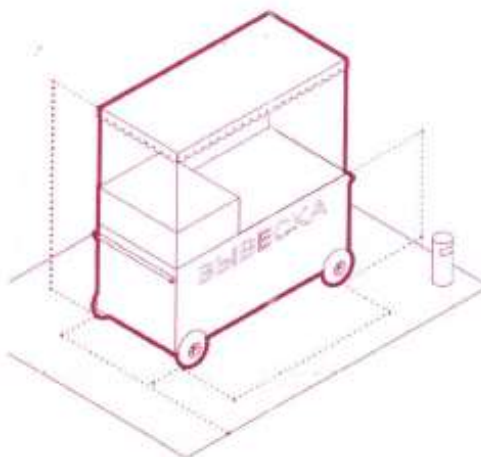

Рекомендуется:

- на тележке размещать логотип компании или наименование продукции. Вывеска должна быть без подложки, ее необходимо размещать со стороны торгового фронта;
- тележку оборудовать навесом или тентом. Он должен покрывать весь периметр тележки;
- обеспечить освещенность для удобства продавца и покупателей.

Примечание: проект архитектурно-художественного решения и элементы прилегающего благоустройства подлежат согласования с Управлением архитектуры и градостроительства администрации города Чебоксары.

Приложение № 1 к проекту договора по лоту № 5 «Архитектурно-художественное решение и схема расположения нестационарного торгового объекта (рекомендации по размещению НТО, схема размещения)»

Схема размещения НТО № 4.1.11
в районе ООТ «МНТК Микрохирургия глаза» по пр. Тракторостроителей

Тип объекта: торговая тележка.

Специализация торгового объекта: мороженное и прохладительные напитки.



Месторасположение объекта



Схема размещения М 1:500

| Координаты поворотных точек | | |
|-----------------------------|-------------|-------------|
| Номер точки | Положение X | Положение Y |
| 1 | 1234007.182 | 404910.232 |
| 2 | 1234009.106 | 404910.778 |
| 3 | 1234009.515 | 404909.335 |
| 4 | 1234007.591 | 404908.789 |

Условные обозначения

- проекционный НТО
- граница земельного участка
- подземный
- дорожный
- инженерный
- канализация
- кабель связи
- водопровод

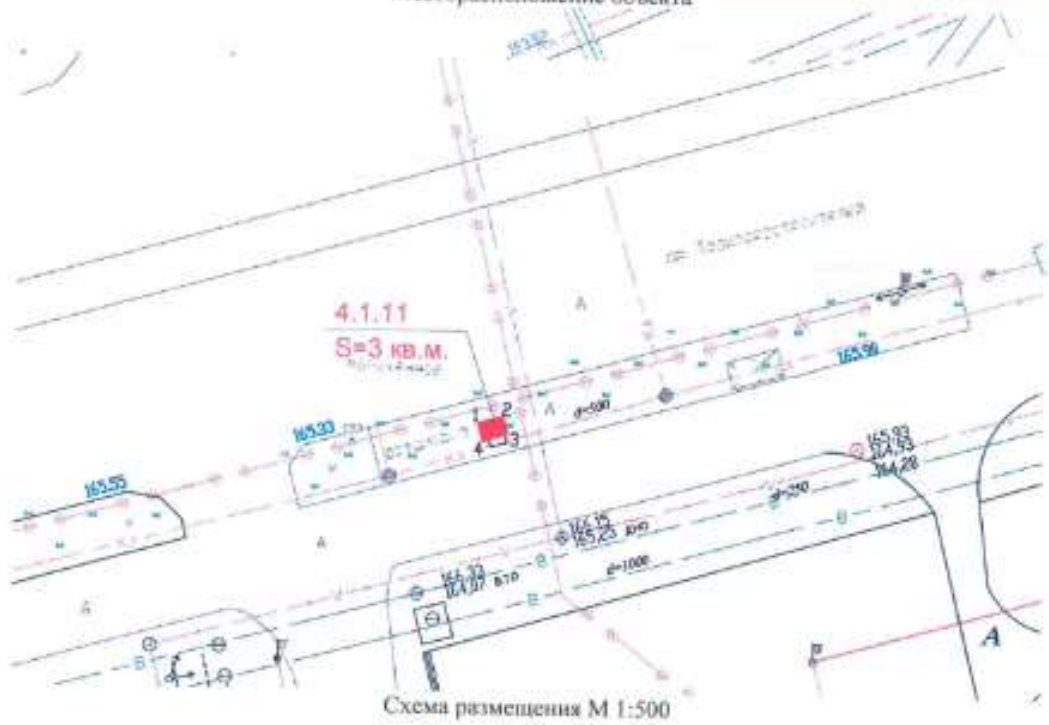
Схема размещения НТО № 4.1.11
в районе ООТ «МНТК Микрохирургия глаза» по пр. Тракторостроителей

Тип объекта: торговая тележка.

Специализация торгового объекта: мороженное и прохладительные напитки.

Рекомендуемые варианты внешнего вида торговых тележек.

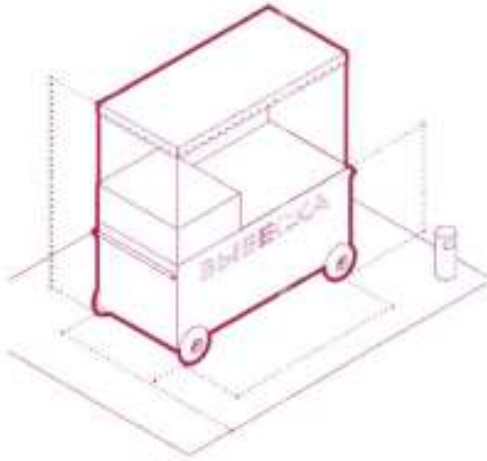

Рекомендуется:

- на тележке размещать логотип компании или наименование продукции. Вывеска должна быть без подложки, ее необходимо размещать со стороны торгового фронта;
- тележку оборудовать навесом или тентом. Он должен покрывать весь периметр тележки;
- обеспечить освещенность для удобства продавца и покупателей.

Примечание: проект архитектурно-художественного решения и элементы прилегающего благоустройства подлежат согласованию с Управлением архитектуры и градостроительства администрации города Чебоксары.

Схема размещения НТО № 4.1.13
в районе д. 71 по пр. Тракторостроителей

Тип объекта: торговая тележка.

Специализация торгового объекта: мороженное и прохладительные напитки.



Месторасположение объекта



Схема размещения М 1:500

| Координаты поворотных точек | | |
|-----------------------------|-------------|-------------|
| Номер точки | Положение X | Положение Y |
| 1 | 1235687.002 | 405668.617 |
| 2 | 1235688.960 | 405668.212 |
| 3 | 1235689.264 | 405669.681 |
| 4 | 1235687.306 | 405670.086 |

Условные обозначения

- проектируемый НТО
- граница земельного участка
- водопровод
- газопровод
- телеграфная линия
- канализация
- кабель связи
- электросеть

Схема размещения НТО № 4.1.13
в районе д. 71 по пр. Тракторостроителей

Тип объекта: торговая тележка.

Специализация торгового объекта: мороженное и прохладительные напитки.

Рекомендуемые варианты внешнего вида торговых тележек.

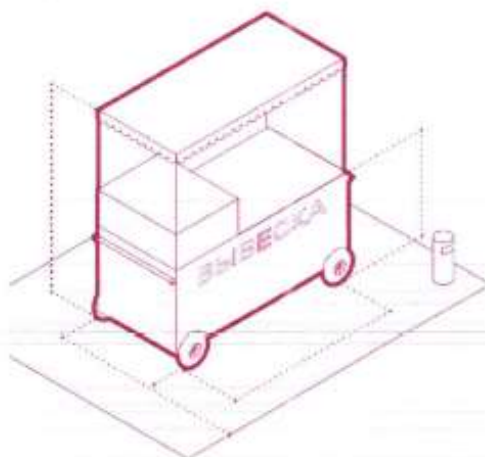

Рекомендуется:

- на тележке размещать логотип компании или наименование продукции. Вывеска должна быть без подложки, ее необходимо размещать со стороны торгового фронта;
- тележку оборудовать навесом или тентом. Он должен покрывать весь периметр тележки;
- обеспечить освещенность для удобства продавца и покупателей.

Примечание: проект архитектурно-художественного решения и элементы прилегающего благоустройства подлежат согласования с Управлением архитектуры и градостроительства администрации города Чебоксары.

Схема размещения НТО № 4.1.14
в районе ООТ «универмаг «Шупашкар» по пр. Тракторостроителей

Тип объекта: торговая тележка.

Специализация торгового объекта: мороженное и прохладительные напитки.



Месторасположение объекта



Схема размещения М 1:500

| Координаты поворотных точек | | |
|-----------------------------|-------------|-------------|
| Номер точки | Положение X | Положение Y |
| 1 | 1233639.717 | 404847.914 |
| 2 | 1233637.789 | 404847.381 |
| 3 | 1233638.189 | 404845.935 |
| 4 | 1233640.117 | 404846.468 |

Условные обозначения

- проектируемый НТО
- граница земельного участка
- водопровод
- газопровод
- теплотрасса
- канализация
- кабель связи
- электросеть

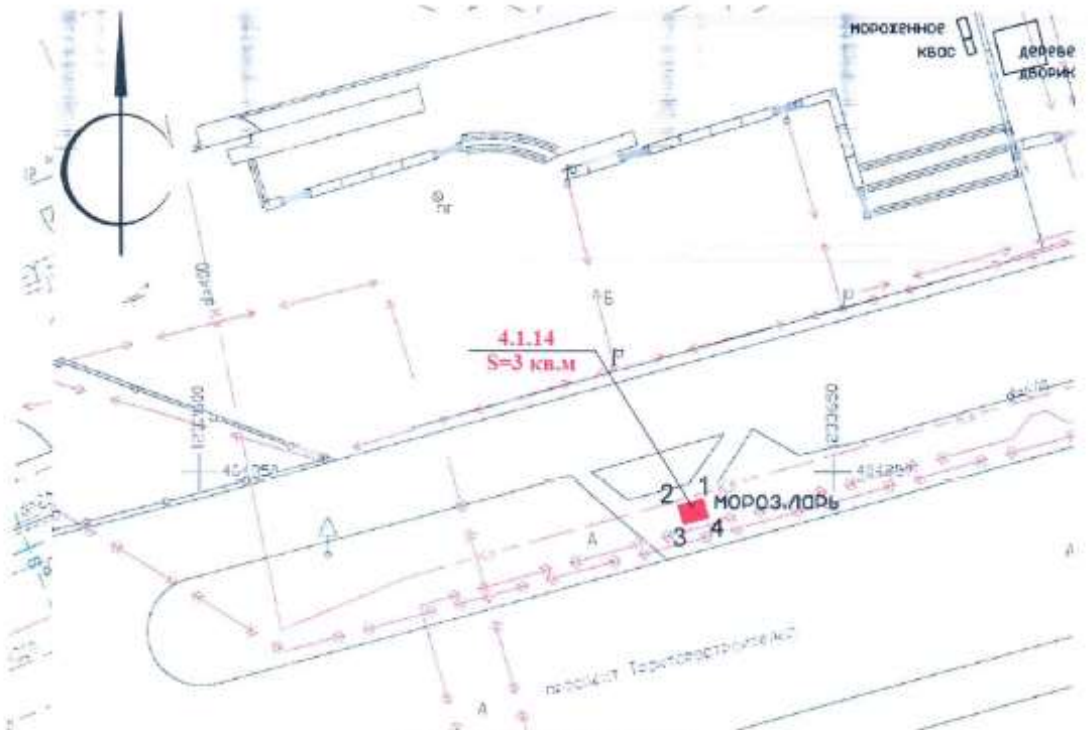
Схема размещения НТО № 4.1.14
в районе ООТ «универмаг «Шупашкар» по пр. Тракторостроителей

Тип объекта: торговая тележка.

Специализация торгового объекта: мороженное и прохладительные напитки.

Рекомендуемые варианты внешнего вида торговых тележек.

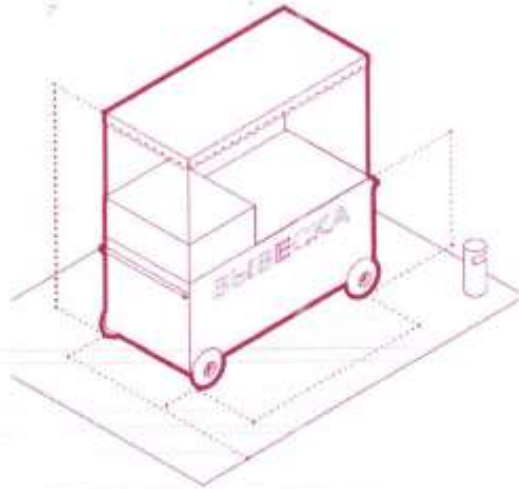

Рекомендуется:

- на тележке размещать логотип компании или наименование продукции. Вывеска должна быть без подложки, ее необходимо размещать со стороны торгового фронта;
- тележку оборудовать навесом или тентом. Он должен покрывать весь периметр тележки;
- обеспечить освещенность для удобства продавца и покупателей.

Примечание: проект архитектурно-художественного решения и элементы прилегающего благоустройства подлежат согласования с Управлением архитектуры и градостроительства администрации города Чебоксары.

Схема размещения НТО № 5.1.2
в районе д. 1 по ул. Гагарина

Тип объекта: торговая тележка.

Специализация торгового объекта: мороженное и прохладительные напитки.



Месторасположение объекта



Схема размещения М 1:500

| Координаты поворотных точек | | |
|-----------------------------|-------------|-------------|
| Номер точки | Положение X | Положение Y |
| 1 | 1231443.142 | 407611.891 |
| 2 | 1231444.955 | 407612.736 |
| 3 | 1231444.321 | 407614.096 |
| 4 | 1231442.508 | 407613.251 |

Условие обозначения

- проектируемый НТО
- граница земельного участка
- В — водопровод
- Г — газопровод
- Т — теплотрасса
- К — канализация
- В — кабель связи
- электросеть

Схема размещения НТО № 5.1.2
в районе д. 1 по ул. Гагарина

Тип объекта: торговая тележка.

Специализация торгового объекта: мороженное и прохладительные напитки.

Рекомендуемые варианты внешнего вида торговых тележек.

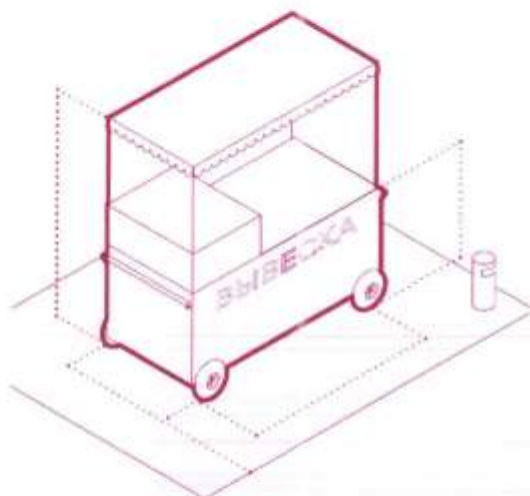

Рекомендуется:

- на тележке размещать логотип компании или наименование продукции. Вывеска должна быть без подложки, ее необходимо размещать со стороны торгового фронта;
- тележку оборудовать навесом или тентом. Он должен покрывать весь периметр тележки;
- обеспечить освещенность для удобства продавца и покупателей.

Примечание: проект архитектурно-художественного решения и элементы прилегающего благоустройства подлежат согласования с Управлением архитектуры и градостроительства администрации города Чебоксары.

Схема размещения НТО № 5.1.3
в районе д. 1 по ул. Гагарина

Тип объекта: торговая тележка.

Специализация торгового объекта: мороженное и прохладительные напитки.



Месторасположение объекта



Схема размещения М 1:500

| Координаты поворотных точек | | |
|-----------------------------|-------------|-------------|
| Номер точки | Положение X | Положение Y |
| 1 | 1231391.716 | 407585.685 |
| 2 | 1231393.529 | 407586.529 |
| 3 | 1231392.895 | 407587.889 |
| 4 | 1231391.082 | 407587.045 |

Условные обозначения

- проектируемый НТО
- граница земельного участка
- водопровод
- газопровод
- теплотрасса
- канализация
- кабельная
- электросеть

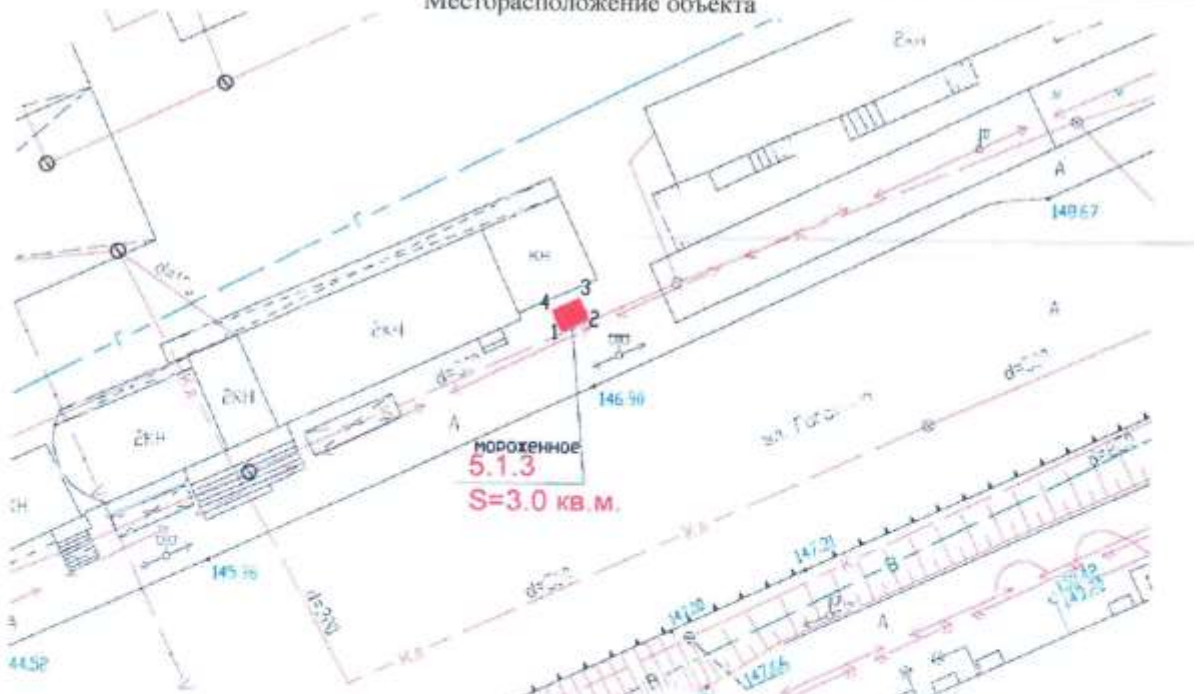
Схема размещения НТО № 5.1.3
в районе д. 1 по ул. Гагарина

Тип объекта: торговая тележка.

Специализация торгового объекта: мороженное и прохладительные напитки.

Рекомендуемые варианты внешнего вида торговых тележек.

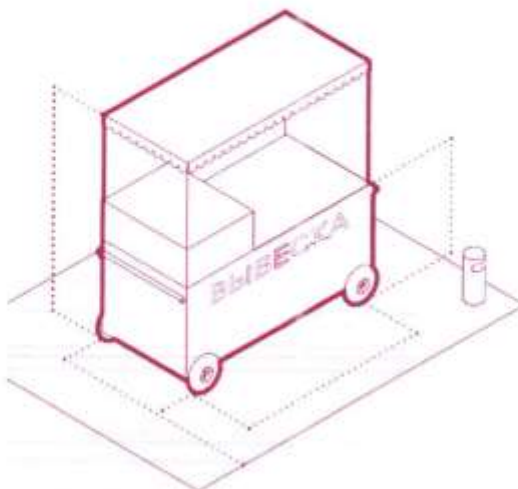

Рекомендуется:

- на тележке размещать логотип компании или наименование продукции. Вывеска должна быть без подложки, ее необходимо размещать со стороны торгового фронта;
- тележку оборудовать навесом или тентом. Он должен покрывать весь периметр тележки;
- обеспечить освещенность для удобства продавца и покупателей.

Примечание: проект архитектурно-художественного решения и элементы прилегающего благоустройства подлежат согласования с Управлением архитектуры и градостроительства администрации города Чебоксары.

Схема размещения НТО № 5.1.5
в районе д. 6 по ул. Гагарина

Тип объекта: торговая тележка.

Специализация торгового объекта: мороженное и прохладительные напитки.



Месторасположение объекта



Схема размещения М 1:500

| Координаты поворотных точек | | |
|-----------------------------|-------------|-------------|
| Номер точки | Положение X | Положение Y |
| 1 | 1231481.477 | 407595.599 |
| 2 | 1231483.290 | 407596.444 |
| 3 | 1231482.657 | 407597.803 |
| 4 | 1231480.844 | 407596.959 |

Условные обозначения

- проектируемый НТО
- граница земельного участка
- водопровод
- газопровод
- канализация
- кабель связи
- электроразрешение

Схема размещения НТО № 5.1.5
в районе д. 6 по ул. Гагарина

Тип объекта: торговая тележка.

Специализация торгового объекта: мороженное и прохладительные напитки.

Рекомендуемые варианты внешнего вида торговых тележек.

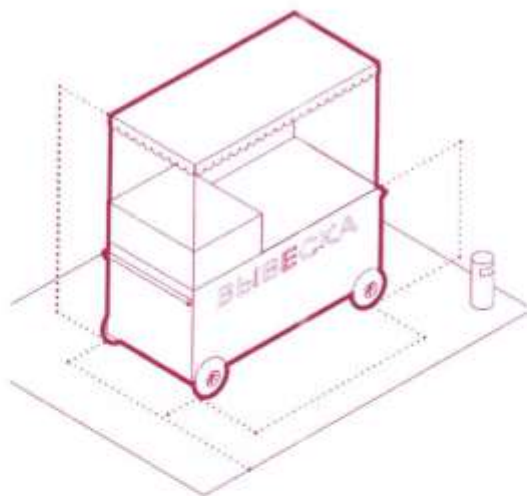

Рекомендуется:

- на тележке размещать логотип компании или наименование продукции. Вывеска должна быть без подложки, ее необходимо размещать со стороны торгового фронта;
- тележку оборудовать навесом или тентом. Он должен покрывать весь периметр тележки;
- обеспечить освещенность для удобства продавца и покупателей.

Примечание: проект архитектурно-художественного решения и элементы прилегающего благоустройства подлежат согласования с Управлением архитектуры и градостроительства администрации города Чебоксары.

Схема размещения НТО № 5.1.7
в районе д. 11 по ул. Гагарина

Тип объекта: торговая тележка.

Специализация торгового объекта: мороженное и прохладительные напитки.



Месторасположение объекта



Схема размещения М 1:500

| Координаты поворотных точек | | |
|-----------------------------|-------------|-------------|
| Номер точки | Положение X | Положение Y |
| 1 | 1231772.747 | 407762.198 |
| 2 | 1231772.253 | 407763.264 |
| 3 | 1231769.935 | 407762.191 |
| 4 | 1231770.429 | 407761.125 |

Условные обозначения

- проектируемый НТО
- граница земельного участка
- водопровод
- газопровод
- теплопровод
- канализация
- кабель связи
- электричество

Схема размещения НТО № 5.1.7
в районе д. 11 по ул. Гагарина

Тип объекта: торговая тележка.

Специализация торгового объекта: мороженное и прохладительные напитки.

Рекомендуемые варианты внешнего вида торговых тележек.

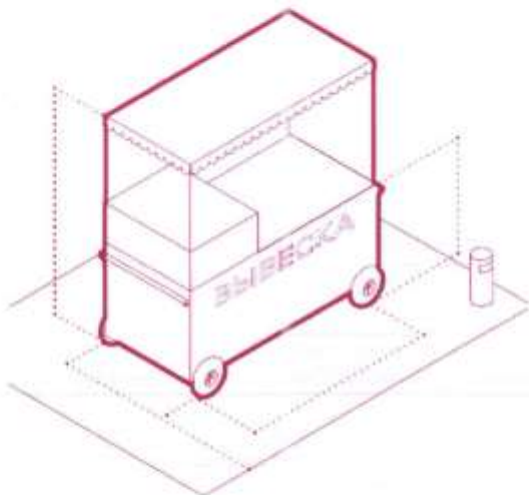

Рекомендуется:

- на тележке размещать логотип компании или наименование продукции. Вывеска должна быть без подложки, ее необходимо размещать со стороны торгового фронта;
- тележку оборудовать навесом или тентом. Он должен покрывать весь периметр тележки;
- обеспечить освещенность для удобства продавца и покупателей.

Примечание: проект архитектурно-художественного решения и элементы прилегающего благоустройства подлежат согласования с Управлением архитектуры и градостроительства администрации города Чебоксары.

Схема размещения НТО № 5.1.30
в районе д. 49 по пр. Ленина

Тип объекта: торговая тележка.

Специализация торгового объекта: мороженное и прохладительные напитки.



Месторасположение объекта



Схема размещения М 1:500

| Координаты поворотных точек | | |
|-----------------------------|-------------|-------------|
| Номер точки | Положение X | Положение Y |
| 1 | 1231892.362 | 407180.196 |
| 2 | 1231890.992 | 407179.585 |
| 3 | 1231891.808 | 407177.758 |
| 4 | 1231893.177 | 407178.370 |

Условные обозначения

- проектируемый НТО
- граница земельного участка
- водопровод
- газопровод
- теплопровод
- канализация
- кабель связи
- электрикабель

Схема размещения НТО № 5.1.30
в районе д. 49 по пр. Ленина

Тип объекта: торговая тележка.

Специализация торгового объекта: мороженное и прохладительные напитки.

Рекомендуемые варианты внешнего вида торговых тележек.

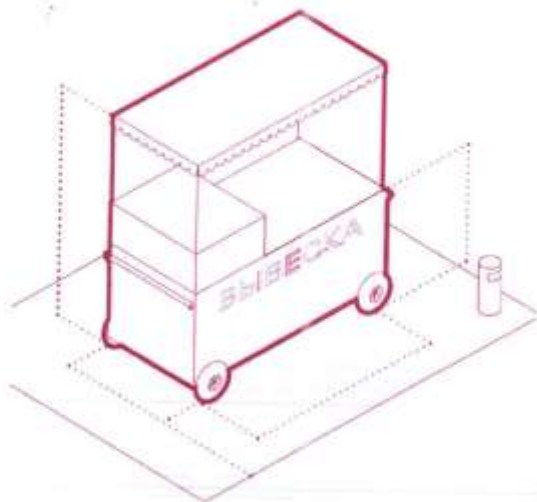

Рекомендуется:

- на тележке размещать логотип компании или наименование продукции. Вывеска должна быть без подложки, ее необходимо размещать со стороны торгового фронта;
- тележку оборудовать навесом или тентом. Он должен покрывать весь периметр тележки;
- обеспечить освещенность для удобства продавца и покупателей.

Примечание: проект архитектурно-художественного решения и элементы прилегающего благоустройства подлежат согласования с Управлением архитектуры и градостроительства администрации города Чебоксары.

Схема размещения НТО № 5.1.34
в районе д. 78 по пр. Мира

Тип объекта: торговая тележка.

Специализация торгового объекта: мороженное и прохладительные напитки.



Месторасположение объекта



Схема размещения М 1:500

| Координаты поворотных точек | | |
|-----------------------------|-------------|-------------|
| Номер точки | Положение X | Положение Y |
| 1 | 1232668.024 | 406468.325 |
| 2 | 1232668.978 | 406470.082 |
| 3 | 1232670.297 | 406469.367 |
| 4 | 1232669.342 | 406467.609 |

Условные обозначения

- проектируемый НТО
- граница земельного участка
- водопровод
- газопровод
- теплотрасса
- канализация
- кабель связи
- электросеть

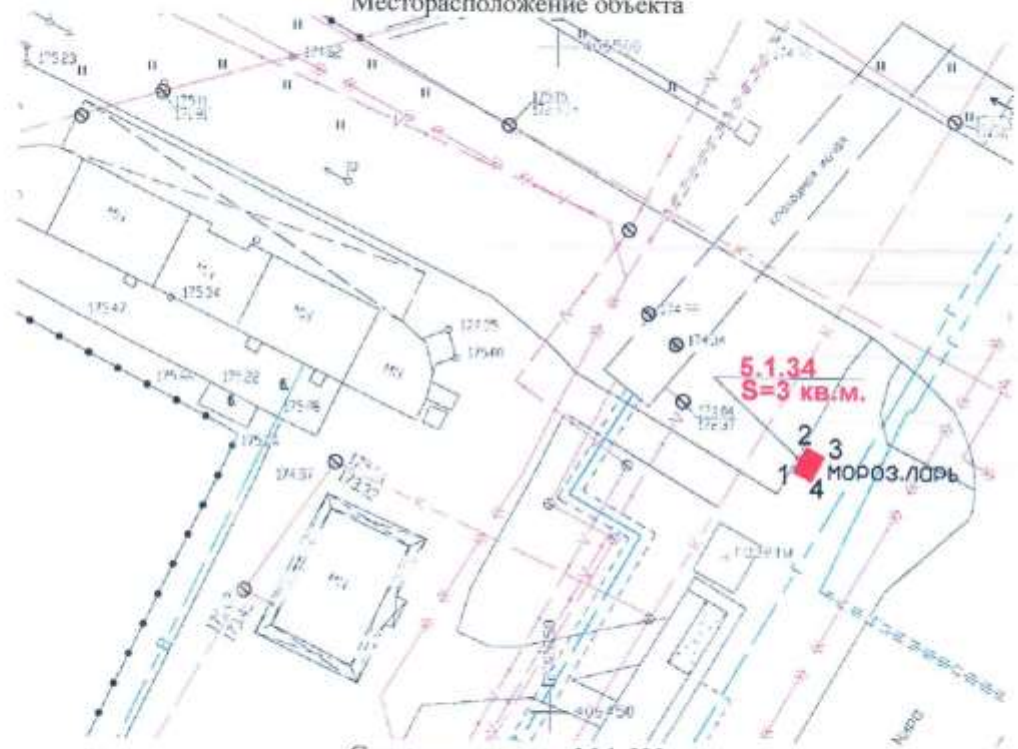
Схема размещения НТО № 5.1.34
в районе д. 78 по пр. Мира

Тип объекта: торговая тележка.

Специализация торгового объекта: мороженное и прохладительные напитки.

Рекомендуемые варианты внешнего вида торговых тележек.

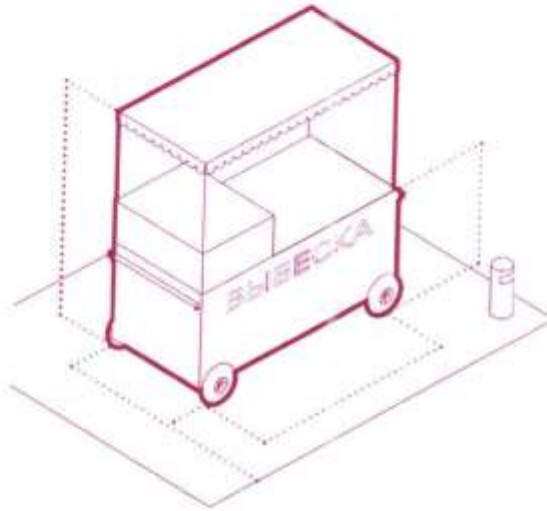

Рекомендуется:

- на тележке размещать логотип компании или наименование продукции. Вывеска должна быть без подложки, ее необходимо размещать со стороны торгового фронта;
- тележку оборудовать навесом или тентом. Он должен покрывать весь периметр тележки;
- обеспечить освещенность для удобства продавца и покупателей.

Примечание: проект архитектурно-художественного решения и элементы прилегающего благоустройства подлежат согласования с Управлением архитектуры и градостроительства администрации города Чебоксары.

Схема размещения НТО № 12.2.1
в районе д. 4 «б» по пр. И.Яковлева

Тип объекта: автомагазин.

Специализация торгового объекта: продовольственные товары местных производителей.



Месторасположение объекта



Схема размещения М 1:500

| Координаты поворотных точек | | |
|-----------------------------|-------------|-------------|
| Номер точки | Положение X | Положение Y |
| 1 | 1232279.774 | 405284.018 |
| 2 | 1232280.526 | 405279.542 |
| 3 | 1232284.940 | 405280.283 |

Условные обозначения

- проектируемый НТО
- граница земельного участка
- водопровод
- газопровод
- теплопровод
- канализация
- дорожка
- дорожка
- электролиния

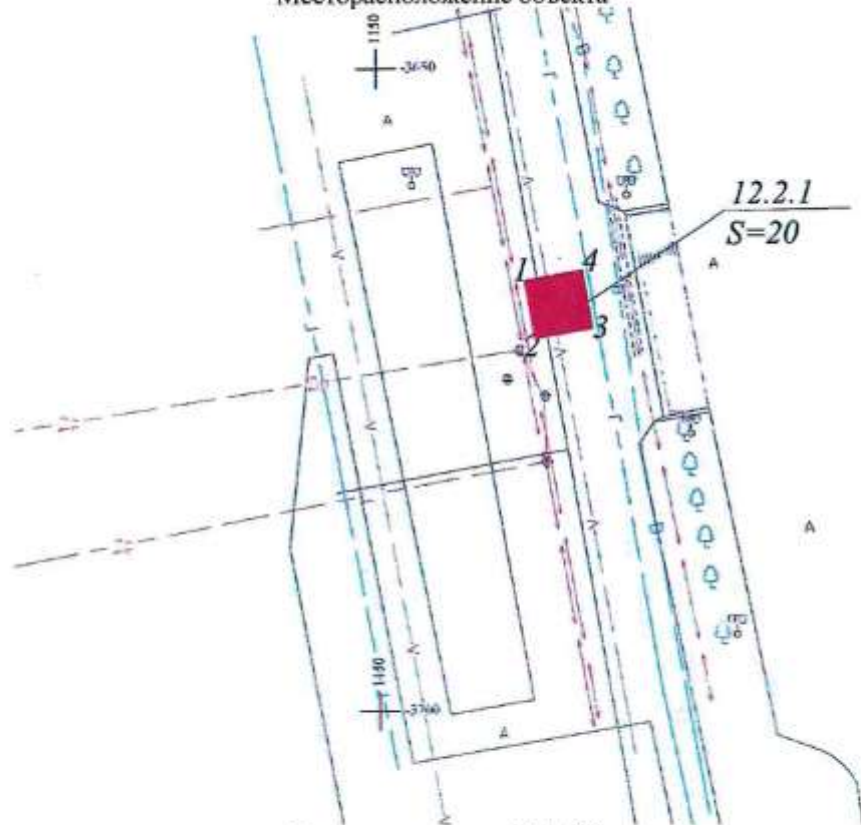
Схема размещения НТО № 12.2.1
в районе д. 4 «б» по пр. И.Яковлева

Тип объекта: автомагазин.

Специализация торгового объекта: продовольственные товары местных производителей.

Рекомендуемые варианты внешнего вида автомагазина.

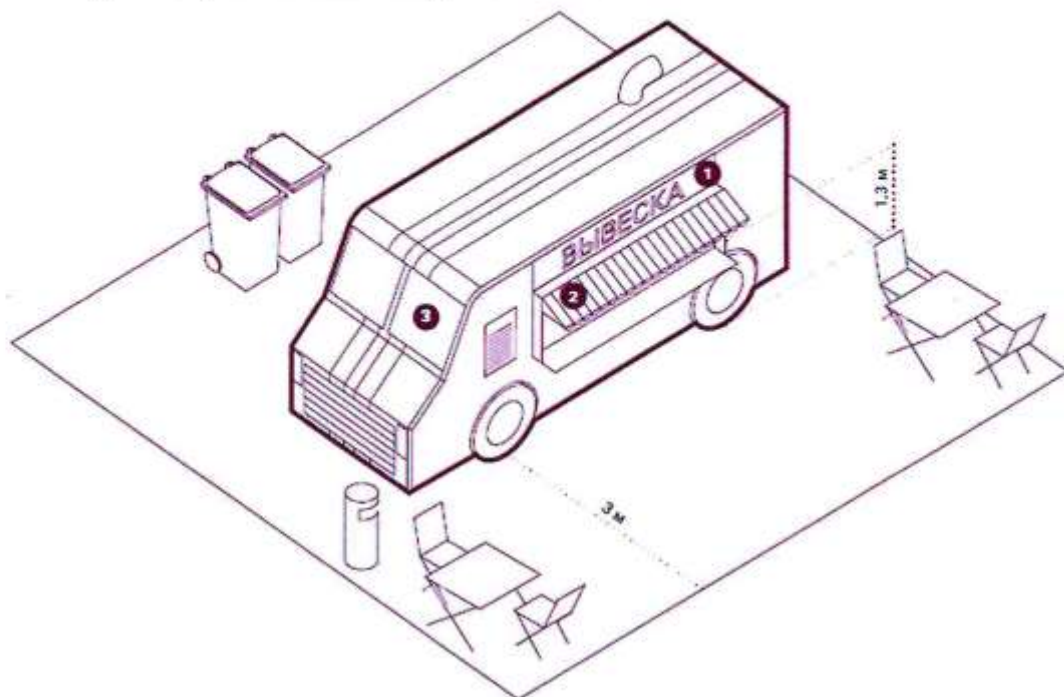

Рекомендуется:

- габариты автомагазина зависят от модели транспортного средства;
- прилавок автомагазина должен быть расположен на высоте не более 1,3 м от земли;
- на автомагазине размещать логотип компании или наименование продукции. Вывеска должна быть без подложки, ее необходимо размещать со стороны торгового фронта;
- на торговом фронте автомагазина разрешено размещать табличку с меню;
- возле автокафе рекомендуется устанавливать столы и стулья. Они не должны загромождать доступ к торговому окну и мешать движению пешеходов;
- обеспечить освещенность для удобства продавца и покупателей.

Примечание: проект архитектурно-художественного решения и элементы прилегающего благоустройства подлежат согласования с Управлением архитектуры и градостроительства администрации города Чебоксары.

Схема размещения НТО № 12.2.2
в районе д. 4 «б» по пр. И.Яковлева

Тип объекта: автомагазин.

Специализация торгового объекта: продовольственные товары местных производителей.



Месторасположение объекта



Схема размещения М 1:500

| Координаты поворотных точек | | |
|-----------------------------|-------------|-------------|
| Номер точки | Положение X | Положение Y |
| 1 | 1232280.526 | 405279.542 |
| 2 | 1232281.277 | 405275.066 |
| 3 | 1232284.940 | 405280.283 |
| 4 | 1232284.940 | 405280.283 |

Условные обозначения

- проектируемый НТО
- граница земельного участка
- водопровод
- газопровод
- электропровод
- канализация
- телефонный кабель
- кабель связи
- оптоволоконный кабель

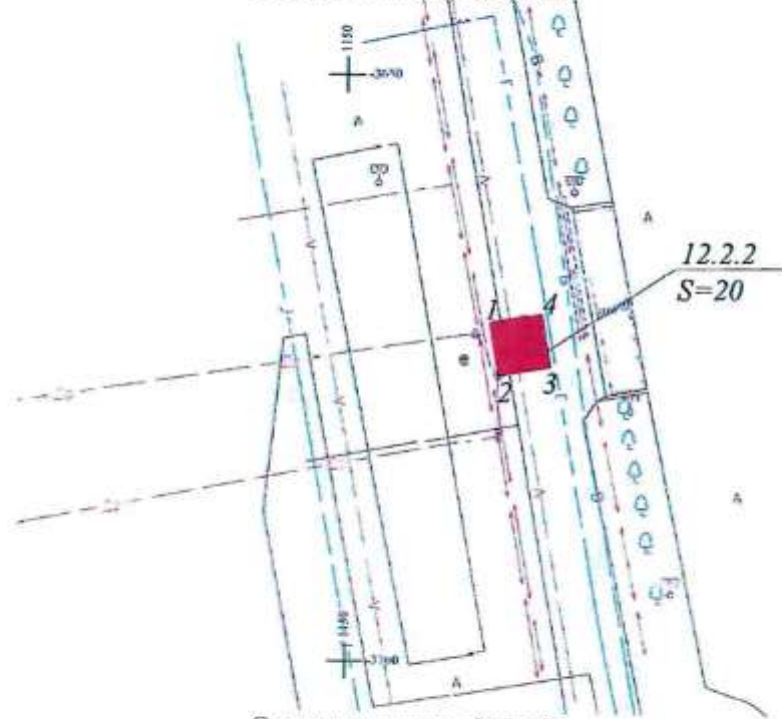
Схема размещения НТО № 12.2.2
в районе д. 4 «б» по пр. И.Яковлева

Тип объекта: автомагазин.

Специализация торгового объекта: продовольственные товары местных производителей.

Рекомендуемые варианты внешнего вида автомагазина.

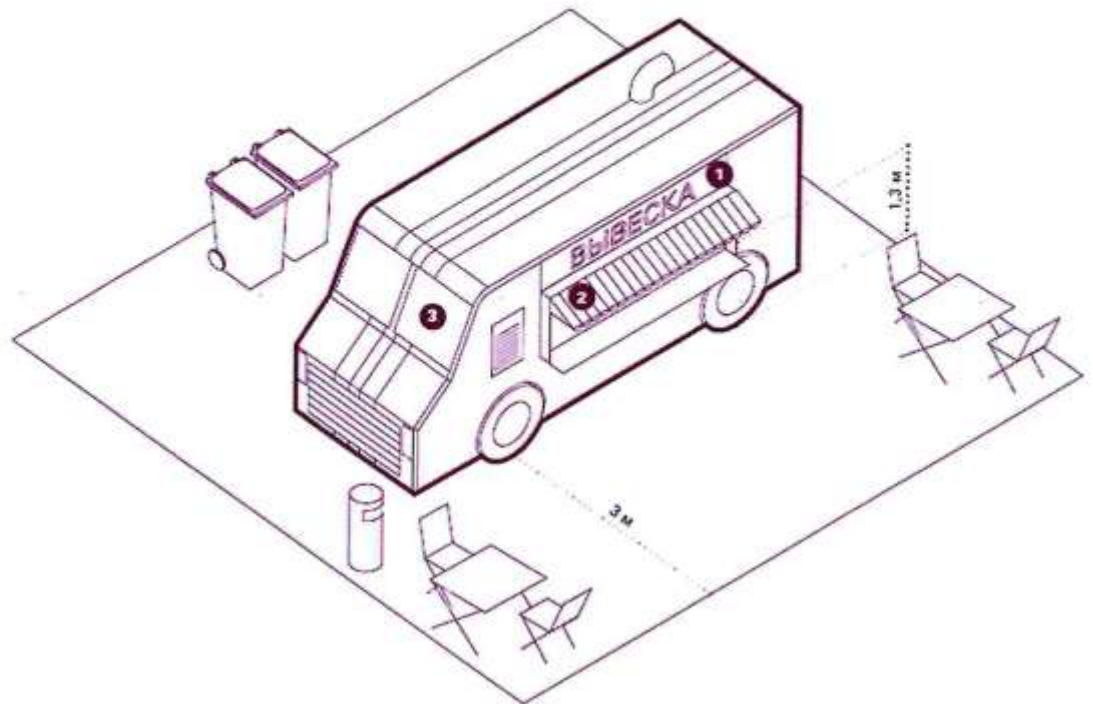

Рекомендуется:

- габариты автомагазина зависят от модели транспортного средства;
- прилавок автомагазина должен быть расположен на высоте не более 1,3 м от земли;
- на автомагазине размещать логотип компании или наименование продукции. Вывеска должна быть без подложки, ее необходимо размещать со стороны торгового фронта;
- на торговом фронте автомагазина разрешено размещать табличку с меню;
- возле автокафе рекомендуется устанавливать столы и стулья. Они не должны загромождать доступ к торговому окну и мешать движению пешеходов;
- обеспечить освещенность для удобства продавца и покупателей.

Примечание: проект архитектурно-художественного решения и элементы прилегающего благоустройства подлежат согласованию с Управлением архитектуры и градостроительства администрации города Чебоксары.

Схема размещения НТО № 12.3.6
в районе д. 32 по ул. Университетская

Тип объекта: автомагазин.

Специализация торгового объекта: продовольственные товары местных производителей.



Месторасположение объекта



Схема размещения М 1:500

| Координаты поворотных точек | | |
|-----------------------------|-------------|-------------|
| Номер точки | Положение X | Положение Y |
| 1 | 1225988.677 | 409139.034 |
| 2 | 1225991.004 | 409135.138 |
| 3 | 1225994.848 | 409137.434 |
| 4 | 1225992.820 | 409141.330 |

Условные обозначения

- проектируемый НТО
- граница земельного участка
- водопровод
- газопровод
- канализация
- линия связи
- линия тротуара
- дорожная ось
- дорожная ось
- дорожная ось

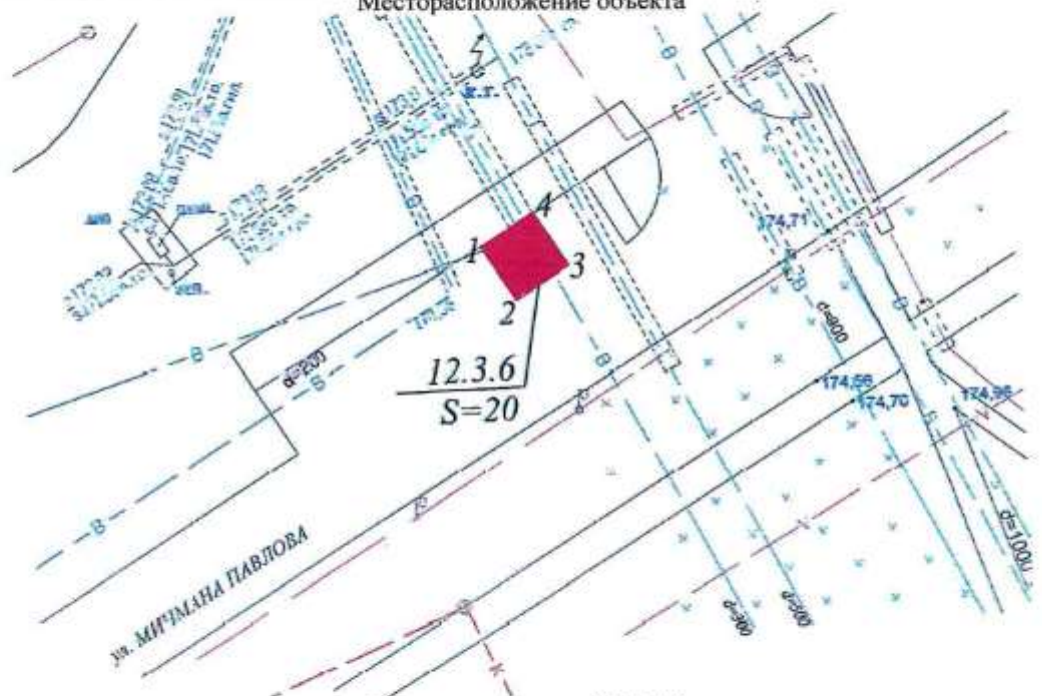
Схема размещения НТО № 12.3.6
в районе д. 32 по ул. Университетская

Тип объекта: автомагазин.

Специализация торгового объекта: продовольственные товары местных производителей.

Рекомендуемые варианты внешнего вида автомагазина.

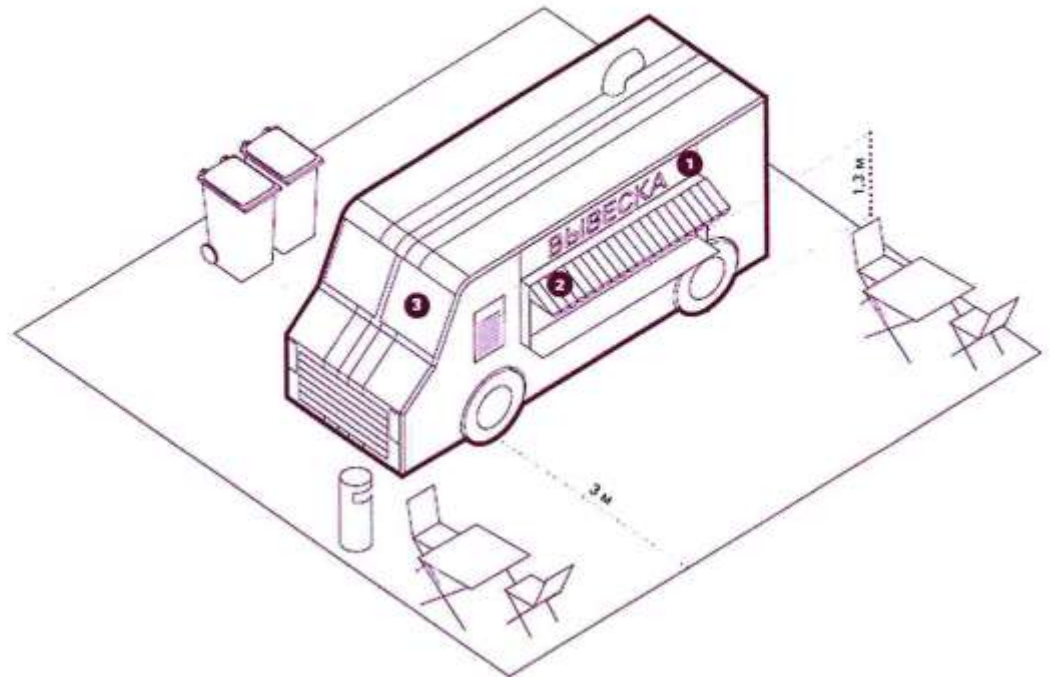

Рекомендуется:

- габариты автомагазина зависят от модели транспортного средства;
- прилавок автомагазина должен быть расположен на высоте не более 1,3 м от земли;
- на автомагазине размещать логотип компании или наименование продукции. Вывеска должна быть без подложки, ее необходимо размещать со стороны торгового фронта;
- на торговом фронте автомагазина разрешено размещать табличку с меню;
- возле автокафе рекомендуется устанавливать столы и стулья. Они не должны загромождать доступ к торговому окну и мешать движению пешеходов;
- обеспечить освещенность для удобства продавца и покупателей.

Примечание: проект архитектурно-художественного решения и элементы прилегающего благоустройства подлежат согласования с Управлением архитектуры и градостроительства администрации города Чебоксары.

Схема размещения НТО № 3.11.6.

в районе д.2/76 по ул. М. Залка

Тип объекта: торговый павильон.

Специализация торгового объекта: продовольственные товары (молочная продукция).



Месторасположение объекта



Схема размещения М 1:500

| Координаты поворотных точек | | |
|-----------------------------|-------------|-------------|
| Номер точки | Положение X | Положение Y |
| 1 | 1227556.29 | 406844.45 |
| 2 | 1227554.03 | 406846.58 |
| 3 | 1227557.08 | 406849.55 |
| 4 | 1227559.23 | 406847.47 |

Условные обозначения

- проектируемый НТО
- граница земельного участка
- водопровод
- газопровод
- теплотрасса
- канализация
- кабель связи
- электросеть

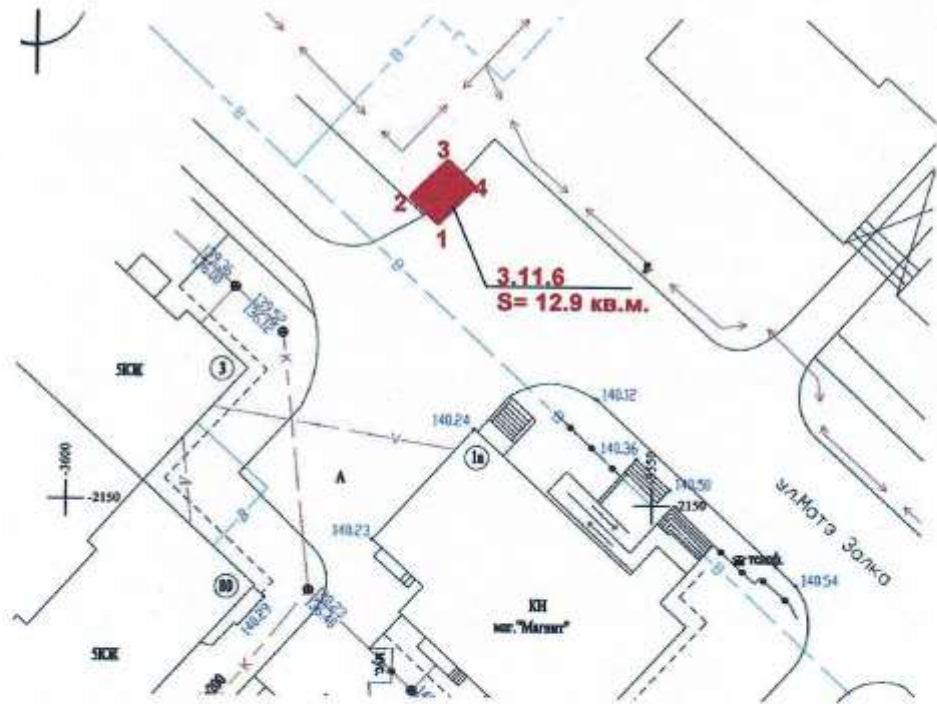
Схема размещения НТО № 3.11.6
в районе д.2/76 по ул. М. Залка

Тип объекта: торговый павильон.

Специализация торгового объекта: продовольственные товары (молочная продукция).

Рекомендуемый внешний вид в соответствии с концепцией развития нестационарных торговых объектов на территории города Чебоксары.

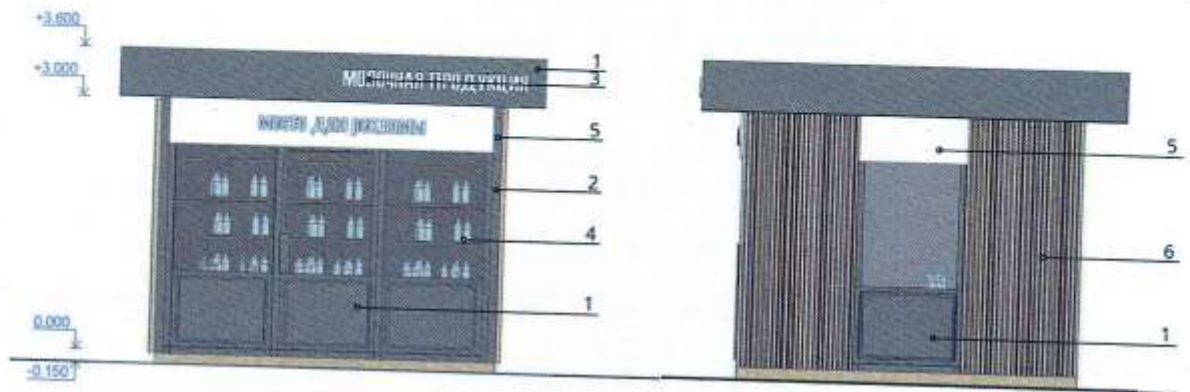

- 1- алюминиевые композитные панели, цвет RAL 7031
- 2- окрашенные элементы, цвет RAL 7031
- 3- белая рекламная аппликация на витрине
- 4- алюминиевые витражи, цвет RAL 7031
- 5- алюминиевая композитная панель, цвет RAL 9003
- 6- обшивка из досок (клен)

Визуализация

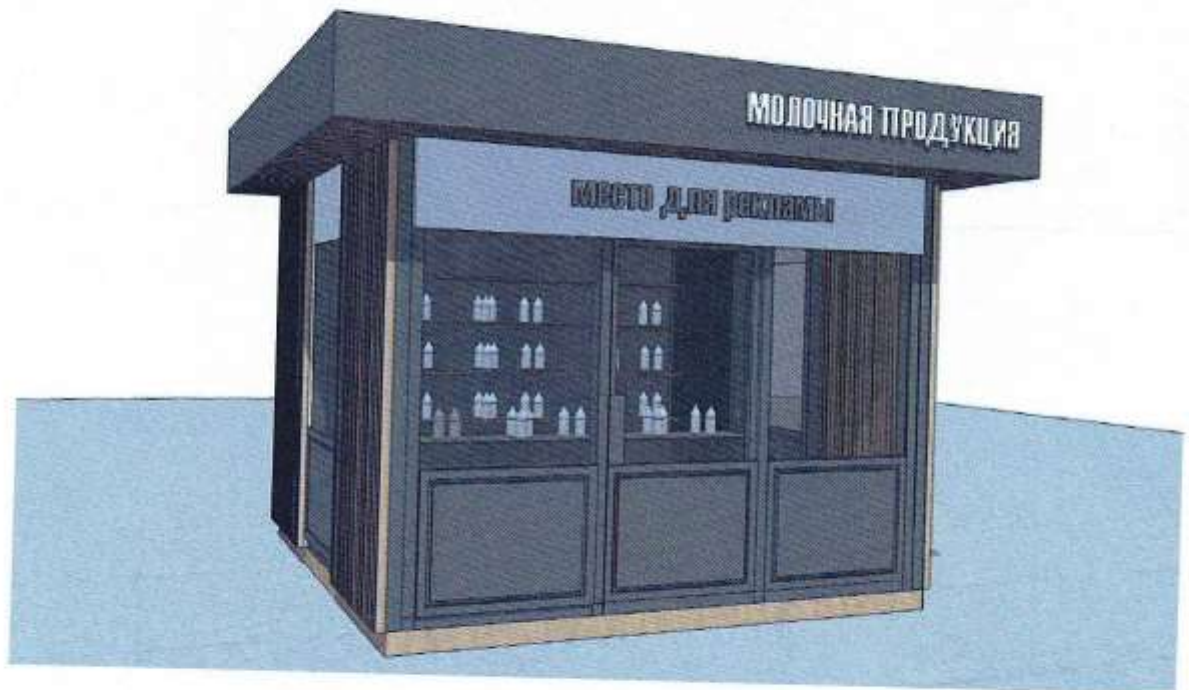

Примечание: проект архитектурно-художественного решения НТО и элементы прилегающего благоустройства подлежат согласования с Управлением архитектуры и градостроительства администрации города Чебоксары.

Схема размещения НТО № 1.9.4.
 в районе ООТ «Стадион Spartak» по ул. Гагарина (нечетная сторона)
 Тип объекта: торговый павильон.
 Специализация торгового объекта: продовольственные и (или) непродовольственные товары.



Месторасположение объекта



Схема размещения М 1:500

| Координаты поворотных точек | | |
|-----------------------------|-------------|-------------|
| Номер точки | Положение X | Положение Y |
| 1 | 1232840.84 | 409163.14 |
| 2 | 1232844.42 | 409163.48 |
| 3 | 1232843.34 | 409174.27 |
| 4 | 1232839.61 | 409173.99 |

Условные обозначения

- проектируемый НТО
- — — — — граница земельного участка
- В — водопровод
- Г — газопровод
- Т — теплотрасса
- К — канализация
- У — кабель связи
- Э — электрокабель

