

«Утверждаю»

Директор МУП ЖКХ «Моргаушское»

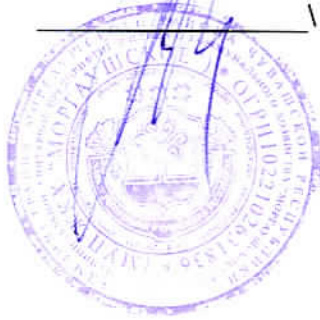

\ Захаров И.Н. \

**ТЕХНИЧЕСКИЕ УСЛОВИЯ №
НА ПРИСОЕДИНЕНИЕ К СЕТЯМ ЭЛЕКТРОСНАБЖЕНИЯ
МУП ЖКХ «Моргаушское»**

**Проектируемый 4-этажный 32-х квартирный жилой дом с
пристроенными нежилыми помещениями**

(наименование объекта)

с.Моргауши, ул. 50 лет Октября кадастровый номер 21:17:160302:1312

(местонахождение объекта)

Администрация Моргаушского района

(наименование организации-заказчика)

1. Наименование потребителя: **ВРУ ЩУЭ стройки.**
(вводно-распределительное устройство объекта)
2. Максимальная мощность **60 кВт**
3. Источник электроэнергии: **КТП 10/0,4 кВ №1 «Котельная №2» на 400 кВА**
4. Условия присоединения: **Воздушным вводом (провод принять самонесущий изолированный необходимого сечения по проекту) от конечной опоры проектируемой ВЛИ-0,4кВ, окончательная длина определится в процессе проектирования. Установка антивандального ЩУЭ, установка вводного автомата защиты на 100 А, трансформаторов тока 150\5, установка электронного счётчика учёта электроэнергии (тип «Меркурий»).**
5. Требования по дополнительному оборудованию на подстанции : **нет**
(установка панелей, трансформаторной, распределительных пунктов)
6. Рекомендация по защите кабеля от коррозии : **нет**
7. Сведения о возможности обеспечения строительства электроэнергией : **есть**
8. При отступлении от настоящих технических условий проект согласовать с **МУП ЖКХ « Моргаушское »**

Срок действия технических условий **2 года** со дня выдачи.
Электроснабжение проектируемого объекта осуществляется по прилагаемой схеме.

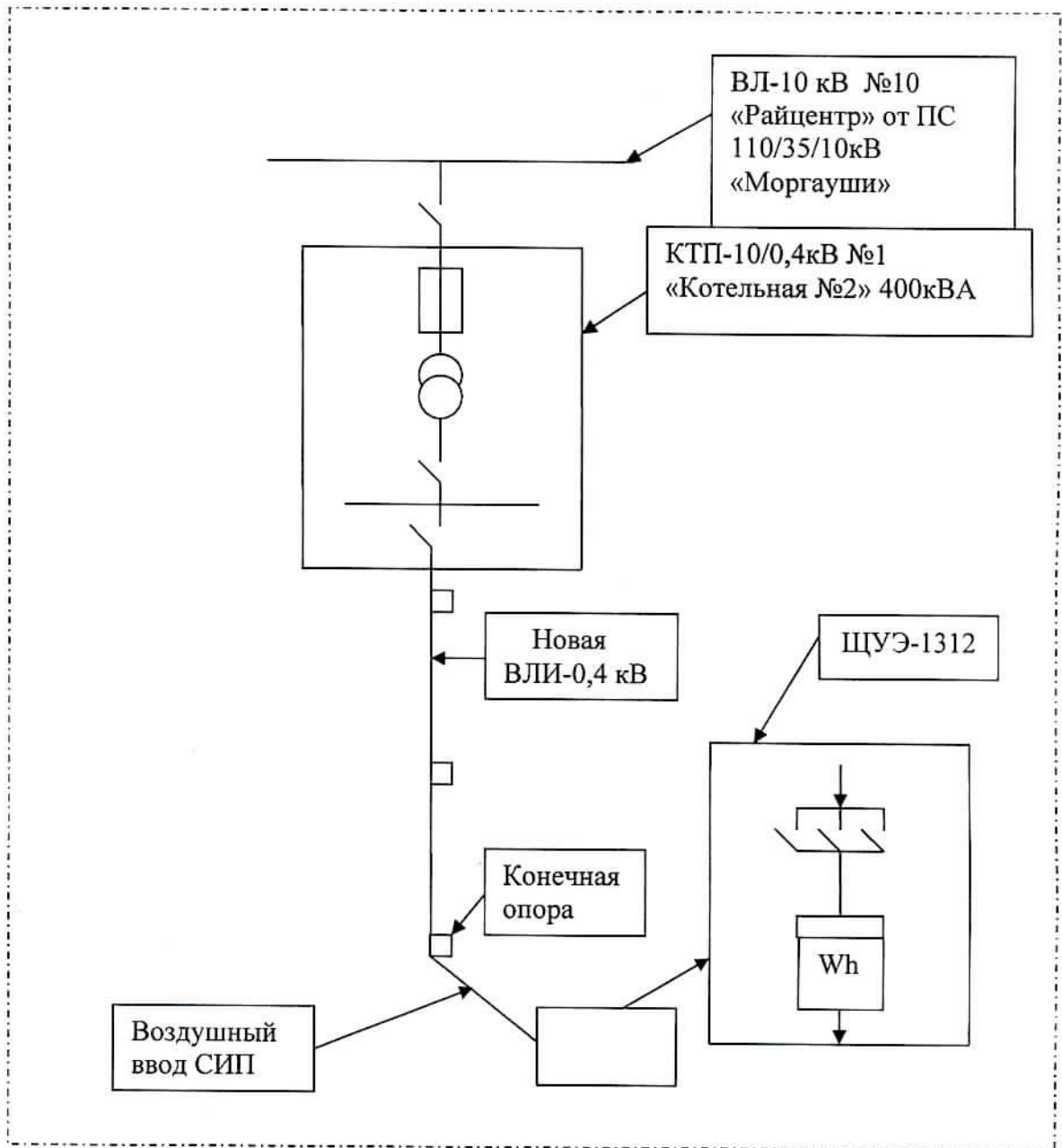

Ответственное лицо
заказчика



Заместитель главы администрации- начальник ОКС

(должность, наименование организации)

(подпись, инициалы, фамилия)

Матросов А.Н.

2020 г.
(дата)

Ответственное лицо

службы эксплуатации: **инженер-энергетик, Романов А.Н.**
(должность, инициалы, фамилия)

М.П.

«01» 09 2020 г.
(дата)



А.Н. Романов
(подпись, инициалы, фамилия)

Романов А.Н.